

**WARNUNG**

Gefahr des Verlusts der Text-Bild-Zuordnung beim Ausdruck.

- **Aus technischen Gründen kann derzeit nicht ausgeschlossen werden, dass trotz einwandfreier Darstellung auf dem Bildschirm beim Ausdruck der Zusammenhang von Text und zugehörigem Bild verloren geht.**
- **Wird der Fehler nicht bemerkt, besteht die Gefahr, daß Arbeiten nicht korrekt durchgeführt werden und es dadurch zu Personen- und Sachschäden kommt.**

→ Vergleichen Sie deshalb nach dem Druckvorgang unbedingt die Ausdrücke mit der Bildschirmdarstellung. Korrigieren Sie die Ausdrücke im Fehlerfall so, daß der Inhalt der Bildschirmdarstellung zutreffend wiedergegeben wird.

**WARNING**

Danger of losing text-figure correspondence when printing out.

- **For technical reasons, it can currently not be ruled out that the correspondence between text and associated figure can be lost when it is printed out, even though the display on the screen is correct.**
- **If the fault is not noticed, there is the danger that work will not be performed correctly which can cause injury and damage.**

→ Therefore, always compare printouts with the screen display after printing them out. Correct the printouts if they are faulty so that the content of the screen display matches that on the printouts.

**AVERTISSEMENT**

Risque de perte de la correspondance texte-illustration lors de l'impression papier.

- **Pour des raisons techniques, il ne peut pas être exclu à l'heure actuelle que, même en cas d'affichage correct à l'écran, la correspondance entre le texte et l'illustration puisse être erronée sur l'impression papier.**
- **Si l'erreur passe inaperçue, on court le risque d'exécuter certaines opérations de manière incorrecte pouvant conduire à des dommages corporels et matériels.**

→ Comparez impérativement pour cette raison les impressions papier avec l'affichage à l'écran. Corrigez-les en cas d'erreur de manière à reproduire correctement l'affichage à l'écran.

**ATTENZIONE**

Pericolo di perdita dell'abbinamento testo-immagine nella stampa.

- **Per motivi tecnici non è escluso che, nonostante la rappresentazione sullo schermo risulti perfetta, durante la stampa venga persa la corrispondenza fra testo e relativa immagine.**
- **Se tale difetto non viene rilevato vi è il pericolo che i lavori non siano eseguiti correttamente; ciò può avere come conseguenza lesioni e danneggiamenti.**

→ Per questo motivo, dopo la stampa è assolutamente necessario confrontare le stampe con la rappresentazione sullo schermo. In caso di errore si prega di correggere le stampe, così da garantire la riproduzione esatta della rappresentazione sullo schermo.

**ADVERTENCIA**

Al imprimir se corre el riesgo de perder la correcta asignación de las figuras al texto.

- **Por motivos técnicos, por el momento no se puede descartar que, aun siendo correcta la imagen que aparezca en la pantalla, al imprimir se pierda la correlación entre el texto y la figura correspondiente.**
- **Si este error pasara desapercibido, existe el riesgo de que los trabajos no se ejecuten de forma**

correcta y, por tanto, se produzcan daños personales y materiales.

→ Por ello le rogamos que tras el proceso de impresión compare siempre las copias impresas con la imagen de la pantalla. En caso de error, corrija las copias impresas de forma que se correspondan con el contenido de la imagen de la pantalla.

20 66 19 Демонтаж и монтаж топливного насоса - с м.г. 2006, до м.г. 2010



Указание

- Данный документ является автономным. Возможно, в информационной системе PIWIS имеется более новая версия этого документа.

- [Предварительные работы](#)
- [Информация](#)
- [Демонтаж топливного насоса](#)
- [Монтаж топливного насоса](#)
- [Дополнительные работы](#)

Инструменты

Обозначение	Тип	Номер	Объяснение	
ключом	Инструмент VW	T10202		

Предварительные работы

Предварительные работы

1. Слить топливо из топливного бака. → *Заливка и слив топлива*

Информация

Общее указание



Указание

- Топливные насосы имеют различные патрубки для шлангов, их нельзя менять местами.
- При снятии следует пометить патрубки.
- Чтобы патрубки не упали в топливный бак, их следует зафиксировать кабельными хомутами или т.п.

Следующий обзор – наглядное пособие для дифференциации патрубков топливных насосов:

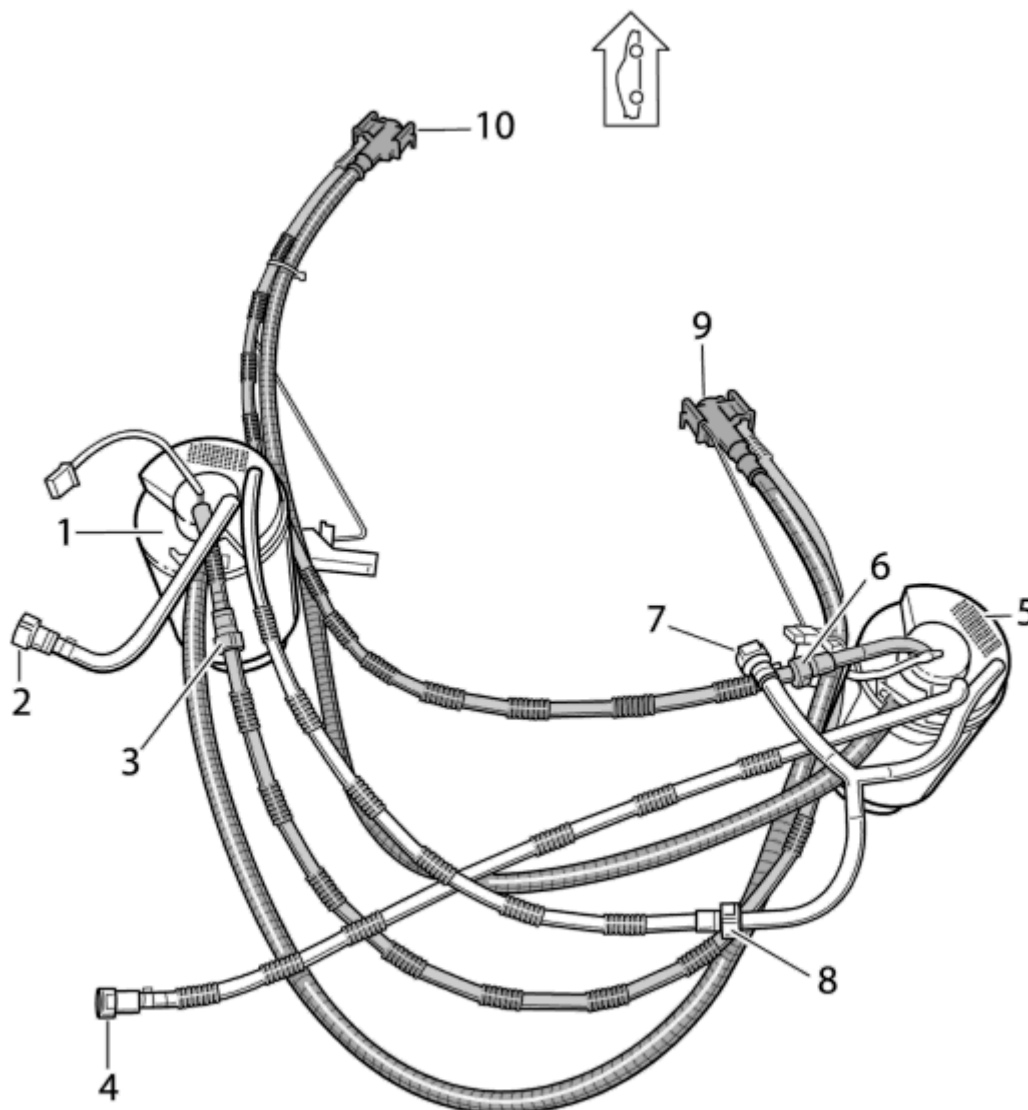

Обзор: соединения трубопроводов топливных фильтров

- 1 - Левый топливный насос
- 2 - Патрубок на топливном фильтре
- 3 - Соединение канала подачи топлива
- 4 - Патрубок на топливном фильтре
- 5 - Правый топливный насос
- 6 - Соединение канала подачи топлива
- 7 - Патрубок на регуляторе давления топлива
- 8 - Место соединения левого топливного насоса и регулятора давления
- 9 - Эжекционный насос левого насоса

10 - Эжекционный насос правого насоса

Демонтаж топливного насоса**Открытие топливного бака****Указание**

- *Перед открытием топл. бака для слива необходимо отсоединить все разъемы.*

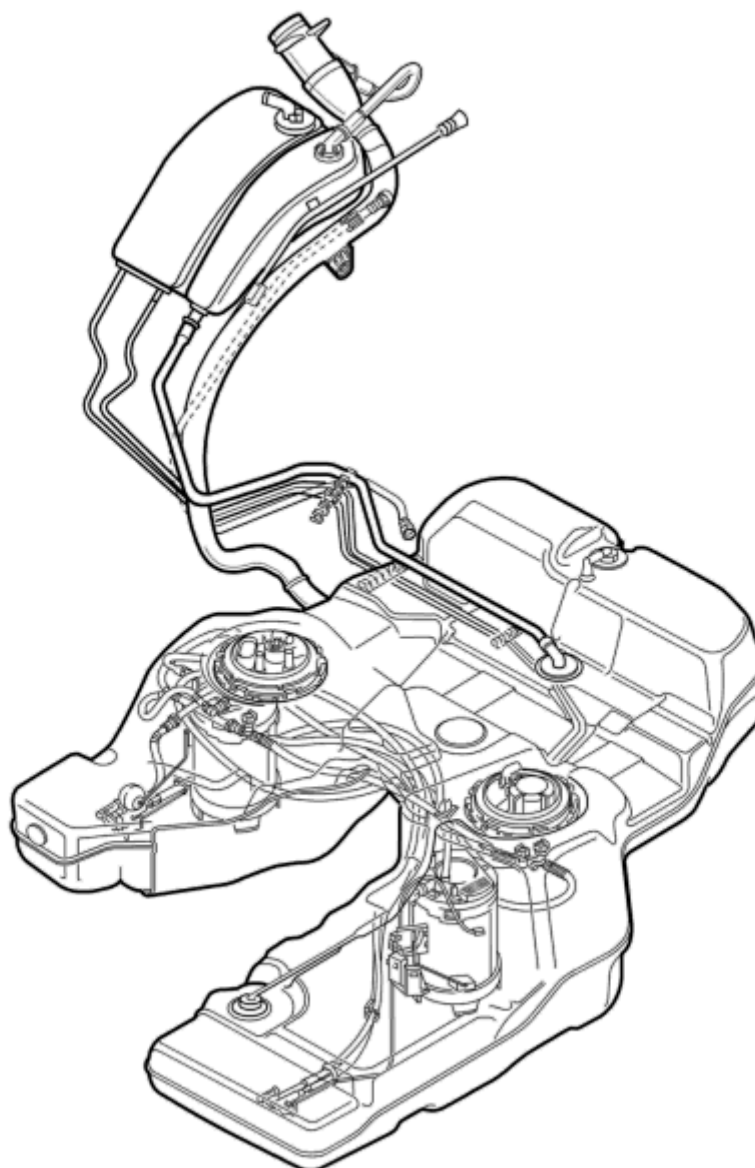
Место установки:

Обзор: компоненты топливного бака

1. Открыть люк топл. бака.

2. Откинуть подушку задн. сиденья вперед.
3. Откинуть вверх крепежн. пластины (лев. и прав.) замков ремней безопасности. Для этого ослабить 4 крепежн. винта и откинуть вверх пластину с замком ремня безопасности. Не использовать крепежн. винты повторно.

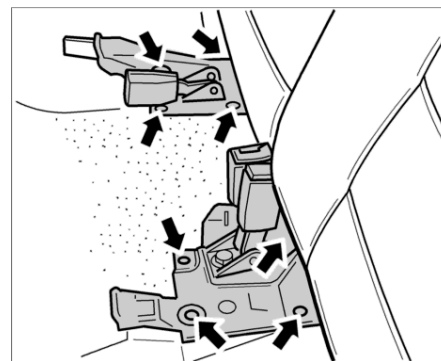

Винты для крепления пластин замков ремней безопасности

4. Открыть крышки (на рис. изображены обе). Ковровое покрытие разрезать вдоль перфорированных линий спец. ножом и поднять. Затем ослабить 4 крепежные гайки и снять крышку.
5. Топл. бак необходимо слить, если он не был опорожнен ранее, или при низком уровне топлива. → *Заливка и слив топлива*

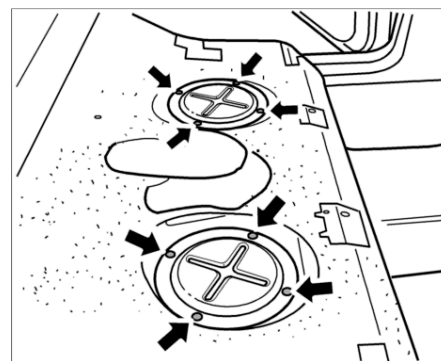

Крепежные гайки крышки



ПРЕДУПРЕЖДЕНИЕ

Легковоспламеняющиеся или взрывчатые вещества

- **Возгорание или взрыв**

- Избегать контакта с горячими частями двигателя или источниками воспламенения.
- Обеспечить вытяжку паров топлива во избежание их воспламенения.
- Установить предупреждающую табличку в хорошей видимости.

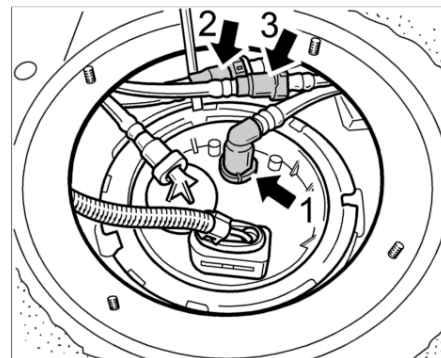

Канал подачи топлива и разъемы, правый модуль подключения



Указание

- *Разлитое топливо собрать спец. связующим средством или тканью.*
- *Пропитанную топливом ткань утилизировать в соответствии с предписаниями.*
- *При работе с топливной системой она должна быть не под давлением.*
- *Работы с топливной системой проводить только в хорошо проветриваемом помещении.*
- *Снятые уплотнения необходимо заменить.*
- *Не использовать при открытой системе впрыска силиконосодержащие герметики или спреи. Попадающие в двигатель частицы силикона не сгорают и повреждают лямбда-зонды.*

- Осторожно отсоединить канал подачи топлива (рис. справа) от модуля подключения **-1-** и отсоединить 2 разъема **-2 и 3-**. На автомобилях с дополнительным отопителем (автономным отопителем) дополнительно снять канал (здесь не изображено). Провести аналогичные операции на левом модуле подключения. Отсоединить все разъемы модуля подключения.
- Открыть соотв. крышку **ключом T10202** и поднять модуль подключения (крышка).

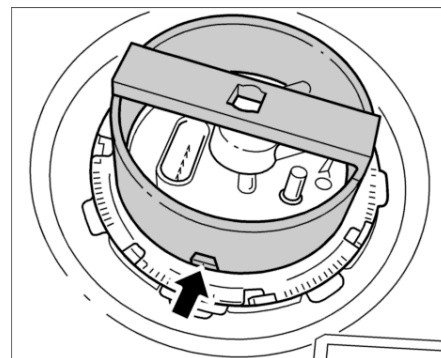

Крышка

Демонтаж левого топливного насоса

- Отсоединить разъемы **-1 und 2-** от левого соединительного модуля. Затем отсоединить топливопроводы **-3 und 4-** и снять соединительный модуль (фильтрующий блок).

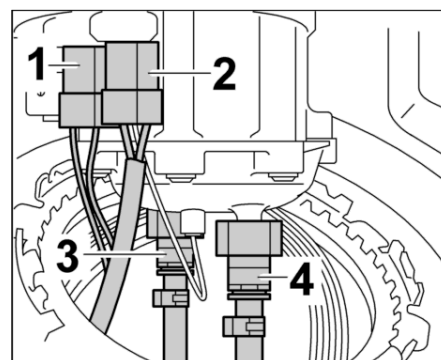

Электрические разъемы и топливные магистрали

- Отсоединить эжекционный насос от топливного насоса. Для этого нажать справа и слева и отсоединить разъем.
- Слегка приподнять правый модуль подключения и отсоединить провод топливного насоса на Y-образном элементе (с правой стороны).

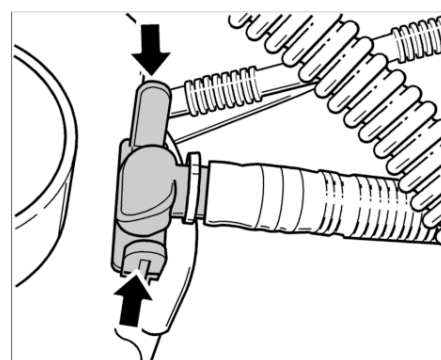

Разъем эжекционного насоса на топливном насосе

- Повернуть левый насос примерно на 90° влево до его разблокировки на дне бака. Извлечь насос из бака.

Демонтаж правого топливного насоса

- Отсоединить эл. разъемы топливного насоса и датчика уровня. Затем отсоединить топливные магистрали от регулятора давления и снять соединительный модуль.
- Отсоединить эжекционный насос от топливного насоса. Для этого нажать справа и слева и отсоединить штуцер.

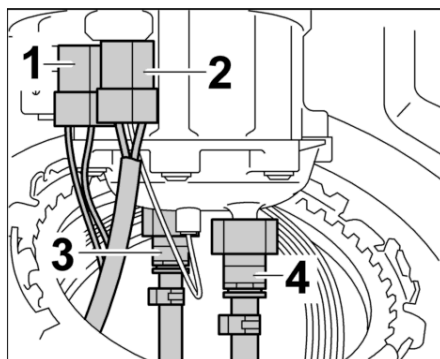

Электрические разъемы и топливные магистрали

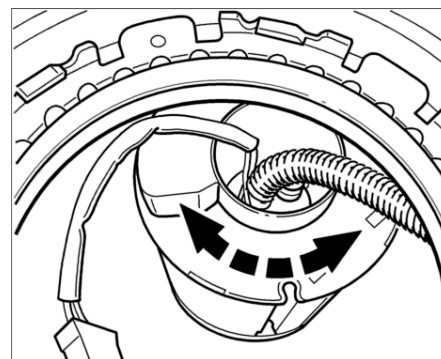

Вращение насоса

3. Отсоединить шланг левого топливного насоса от тройника.

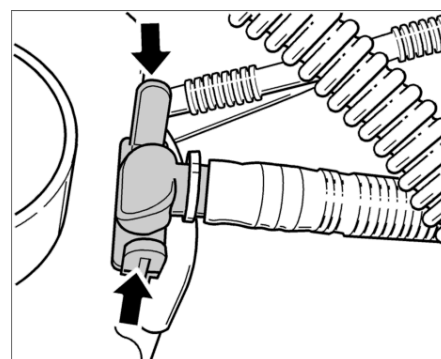

Соединение эжекционного и топливного насосов

4. Повернуть насос влево прим. на 90° до извлечения из фиксатора в днище бака. Извлечь насос из бака.

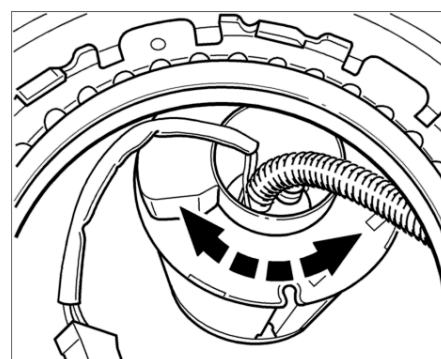

Вращение насоса

Монтаж топливного насоса

Монтаж левого топливного насоса

1. Установить в фиксатор на днище бака новый насос и повернуть прим. на 90° вправо, до прочной посадки.
2. Подсоединить топливопровод насоса к тройнику (правая сторона бака).
3. Подсоединить штуцер эжекционного насоса. Штуцер должен войти в фиксатор с ощутимым щелчком.
4. Заменить оба уплотнения модулей подключения.
5. Подсоединить модуль подключения. Подключить эл. разъемы датчика уровня и топливного

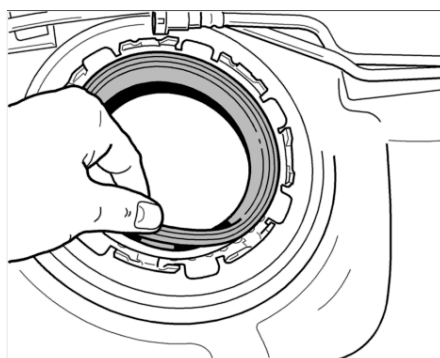

Уплотнения модуля подключения

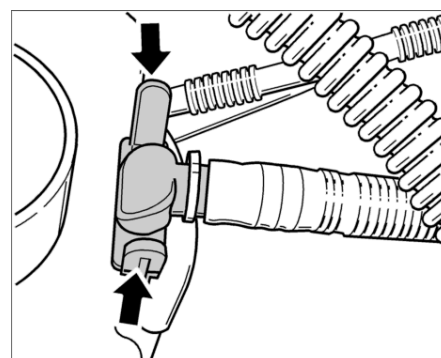

Соединение эжекционного и топливного насосов

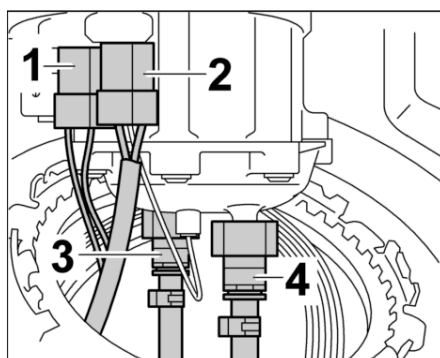

Электрические разъемы и топливопроводы

насоса. Затем подсоединить топл. магистрали. Разъемы должны зафиксироваться с отчетливо слышным щелчком.

- Установить соединительный модуль в бак. Пластиковый выступ должен быть направлен вперед.

Монтаж правого топливного насоса

- Установить в фиксатор на днище бака новый насос и повернуть прим. на 90° вправо до прочной посадки.
- Подсоединить топл. магистраль левого насоса к тройнику.
- Подсоединить штуцер эжекционного насоса. Штуцер должен войти в фиксатор с ощутимым щелчком.

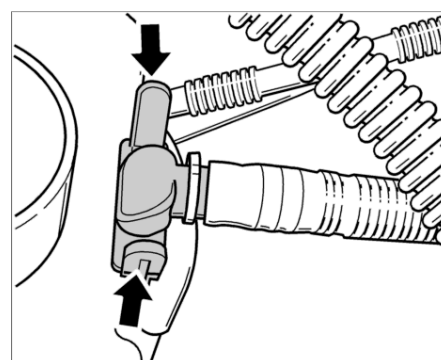

Соединение эжекционного и топливного насосов

- Заменить уплотнение соединительного модуля.
- Подключить соединительный модуль. Подключить эл. разъемы датчика уровня и топл. насоса. Затем подсоединить топл. магистрали. Зафиксировать разъемы с ощутимым щелчком.
- Установить соединительный модуль в бак. Пластиковый выступ должен быть направлен вперед.

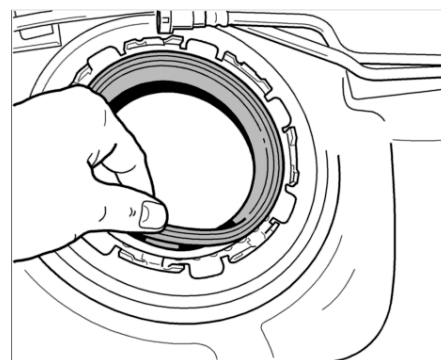

Уплотнения соединительного модуля

Закрытие топливного бака

1. Закрыть топливный бак. Для этого установить кольцо и затянуть ключом T10202 . → **момент затяжки: 140 Nm**

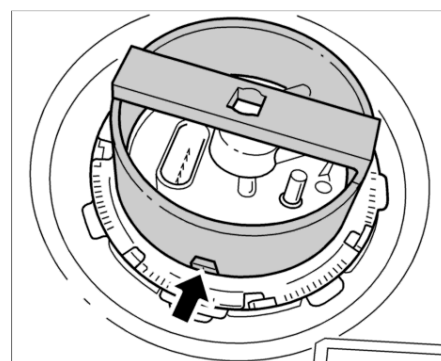

Крышка

2. Установить все соединения (топливные магистрали, вентиляционные каналы и электрические разъемы).

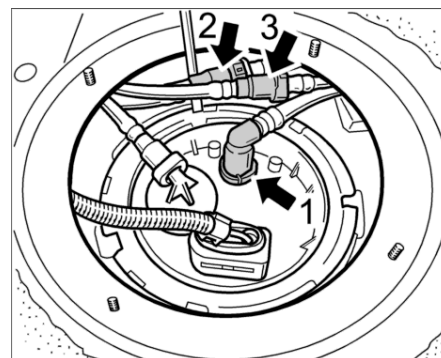

Топливные магистрали, вентиляционные каналы и электрические разъемы

3. Установить крышку. Затем затянуть 4 гайки крепления. → **момент затяжки: 10 Nm** Уложить ковровое покрытие на место и зафиксировать его двусторонней клейкой лентой.

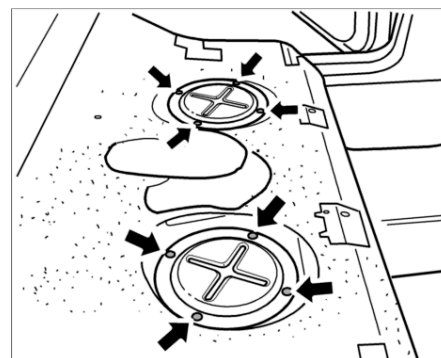

Гайки крепления крышки

4. Затянуть крепления замков ремней безопасности. Для этого затянуть 3 новых винта крепления. Моменты затяжки: см.: → 692519 *Демонтаж и монтаж замка заднего ремня безопасности*

5. Снова откинуть заднее сиденье назад.
6. Залить бензин в топливный бак. → *Слив и заправка топлива*

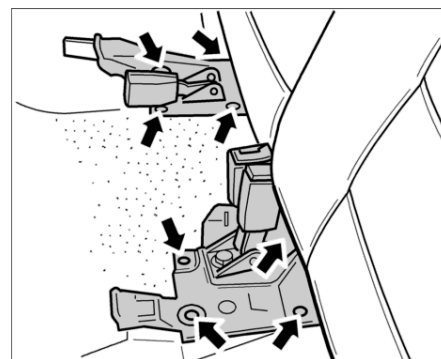

Винты креплений замков ремней безопасности

Дополнительные работы

Дополнительные работы

1. Заполнить топливный бак (заправить). → *Слив и заправка топлива*

9РААД1, 9РААД7, 9РААЕ1, 9РААЕ7, 9РААФ1, 9РААЖ1, 9РААК1

с м.г. 2006, до м.г. 2010

Регион С00, С02, С05, С07, С08, С09, С10, С11, С12, С13, С14, С15, С16, С18, С19, С20, С21, С22, С23, С24, С25, С26, С27, С28, С32, С33, С34, С35, С36, С37, С38, С39, С45, С46, С98, С99

[Назад](#)